

KOBELCO

SK500_{LC}



SK500_{LC}

**DRIVEN BY
PASSION**

**La potencia se encuentra
con la eficiencia**



SK500 LC

Una mayor eficiencia
de combustible del
23 %
significa "Eficiencia"

El aumento
de productividad
significa "Potencia"

Comparado al modo S en el modelo SK480LC-8

Para los centros urbanos, y para las minas de todo el mundo. La innovación entusiasta de Kobelco le ofrece maquinarias de construcción duraderas y ecológicas que están a la altura de cualquier tarea, en sitios de todo el planeta. El aumento de potencia e incluso la mayor economía de combustible mejoran la eficiencia de cualquier proyecto. Las máquinas Kobelco SK500LC también son más duraderas que nunca y pueden soportar los rigores de los espacios de trabajo más exigentes. Todo confluye en nuevos niveles de valor que están un paso adelante en el tiempo. Concentrándose en el entorno global del futuro, Kobelco ofrece una productividad de vanguardia para satisfacer la necesidad de menores costos de ciclos de vida y superar las expectativas de los clientes de todo el mundo.



La evolución continúa con la eficiencia de combustible mejorada.

Sistema hidráulico: la tecnología revolucionaria ahorra combustible

Sistema de interflujo del brazo NUEVO

Al bajar la pluma, este sistema utiliza la fuerza hacia abajo generada por el peso de la pluma para empujar el líquido hacia el brazo de la pala. Esto reduce significativamente la necesidad de aplicar potencia desde el exterior del sistema.



El circuito hidráulico reduce la pérdida de energía

Hemos hecho todo el esfuerzo posible para mejorar la eficiencia del combustible minimizando la resistencia a la presión hidráulica, mejorando la disposición de la línea hidráulica para controlar la pérdida de la resistencia friccional y minimizando la resistencia de la válvula.



En la búsqueda de mejorar la eficiencia de combustible

Modo de operación

El consumo de combustible es más bajo en modo H/modo S/modo ECO en comparación con el modelo anterior (generación 8).

■ Comparado a modelos anteriores



- H** Modo H ... Mejora de aproximadamente **14 %**
- S** Modo S ... Mejora de aproximadamente **13 %**
- E** Modo ECO ... Mejora de aproximadamente **23 %**

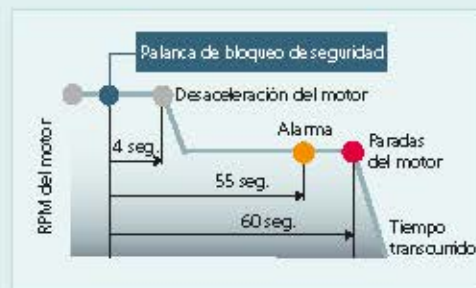

AIS (parada de ralentí automático)

Si la palanca de embarque/desembarque se deja arriba, el motor se detendrá automáticamente. Esto elimina el ralentí durante la espera, lo que ahorra combustible al tiempo que reduce las emisiones de CO₂.

Una mayor eficiencia de combustible del **23 %** significa "Eficiencia"



El nuevo sistema de interflujo del brazo controla de forma más eficiente el flujo del líquido hidráulico, y la reducción significativa de la resistencia en línea y la pérdida de presión aumenta la eficiencia de combustible en aproximadamente 23 %*. El motor de conducto común y control electrónico incluye una inyección de combustible a alta presión y una inyección múltiple con una precisión mejorada. Está equipado con un enfriador de EGR que reduce significativamente las emisiones de NOx y el material particulado, y cumple con los estándares NIVEL III.

* Comparado al modo S en el modelo SK480LC-8

Construida para operar en entornos de trabajo exigentes

Unidad hidráulica para ventilador refrigerador del motor; ventilador enfriador de aceite independiente

nuevo

La unidad hidráulica optimiza la velocidad de rotación del ventilador refrigerador y favorece así la economía de combustible al tiempo que reduce el ruido. Además, el ventilador enfriador de aceite independiente se adapta mejor a la refrigeración de la temperatura del aceite hidráulico para un óptimo control de temperatura del aceite.



En la búsqueda de la máxima eficiencia de combustible

Sistema de conducto común

La inyección a alta presión atomiza el combustible, y la inyección más precisa mejora la eficiencia de la combustión. Esto también contribuye a mejorar la economía de combustible.

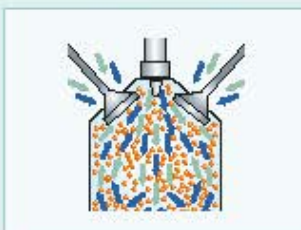

Enfriador de EGR

A la vez que se garantiza el oxígeno suficiente para la combustión, los gases de emisiones enfriados se mezclan con el aire de admisión y recirculan hacia el motor. Esto reduce el contenido de oxígeno y disminuye la temperatura de combustión.

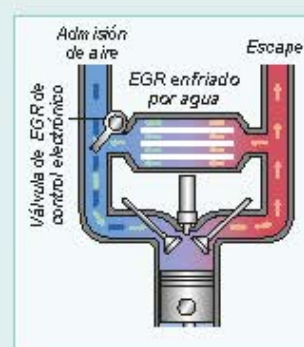

Más potencia y mayor eficiencia

El sistema hidráulico altamente eficiente minimiza el consumo de combustible a la vez que maximiza la potencia. Con un movimiento ágil y una amplia potencia de excavación, esta excavadora promete mejorar su productividad en el trabajo.

Fuerza de excavación superior

■ Fuerza de excavación máx. del cucharón	■ Fuerza de arrastre máx. del brazo
Normal: 267 kN	Normal: 203 kN
Con aumento de potencia: 292 kN	Con aumento de potencia: 222 kN



Las especificaciones pueden variar en su área.

Haga más y más rápido con la operatividad superior

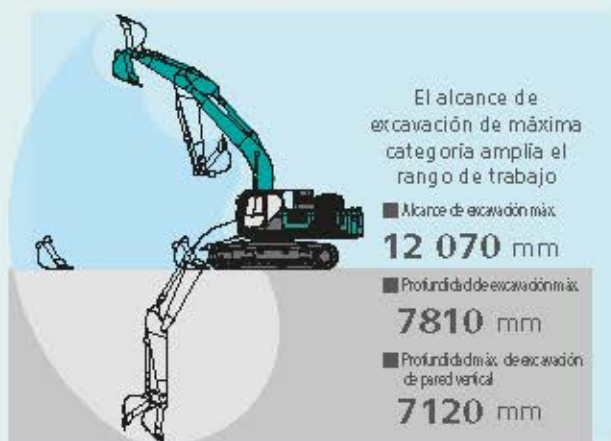

Valores correspondientes al brazo para trabajo pesado (3.45 m)

Carga pesada

Un 10 % más de presión hidráulica (carga pesada) implica una mayor potencia de carga, en radios cerrados, lo que permite una operación uniforme y pareja al mover objetos pesados.

Desplazamiento independiente

Seleccionar el desplazamiento independiente dedica una bomba hidráulica al desplazamiento y una al accesorio de forma continua, lo que posibilita una velocidad de movimiento pareja y constante, incluso al girar o utilizar la pluma o el accesorio. Con el desplazamiento independiente, transportar de forma segura una gran tubería por un espacio de trabajo es una tarea muy simple.



El toque ligero en la palanca permite **NOVO** que el trabajo sea más cómodo y sea menos cansador

Requiere un 38 %* menos de esfuerzo trabajar con la palanca de operación, lo que reduce la fatiga después de largas horas de trabajo u operaciones continuas.

*Comparado al modelo 3K480LC8



Fuerza de desplazamiento de primera clase

La potente fuerza de desplazamiento y la fuerza tracción proporcionan una gran velocidad al subir pendientes o sortear caminos malos, y la agilidad de cambiar la dirección con rapidez y suavidad.



Fuerza de tracción de la barra de tracción: **415 kN**

Las características de uso simple incluyen controles fáciles de ver y utilizar



Multipantalla a color

Los colores brillantes y las visualizaciones gráficas son fáciles de reconocer en la multipantalla LCD de la consola. La pantalla muestra el consumo de combustible y los intervalos de mantenimiento, entre otras cosas.

- 1 El indicador de nivel analógico proporciona una lectura intuitiva del nivel de combustible y la temperatura del agua del motor
- 2 La luz indicadora verde muestra el consumo de combustible bajo durante la operación
- 3 Indicador de consumo de combustible/ interruptor para imágenes de la cámara trasera
- 4 Interruptor de modo Excavación
- 5 Interruptor de pantalla del monitor

Interruptor de modo Accesorio de un solo toque

El simple movimiento de un interruptor convierte la cantidad del flujo y el circuito hidráulico para que se ajusten a los cambios de accesorio. Los conos ayudan al operador a confirmar la configuración adecuada de un vistazo.

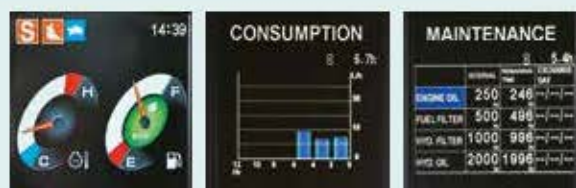

Mayor potencia, con durabilidad mejorada para mantener el valor de la máquina

Mayor confiabilidad del sistema de filtración

Un combustible y un líquido hidráulico limpios y sin contaminantes son esenciales para un rendimiento estable. Los sistemas de filtración mejorados reducen el riesgo de problemas mecánicos y mejoran la durabilidad.

Filtro del líquido hidráulico

Reconocido como el mejor de la industria, nuestro filtro fino premium separa incluso las partículas más pequeñas. La nueva previene la contaminación al cambiar los filtros.



Detector de obstrucciones del filtro del líquido hidráulico

Los sensores de presión como la entrada y salida del filtro del líquido hidráulico monitorean las diferencias en la presión para determinar el grado de obstrucción. Si la diferencia de presión supera un nivel predeterminado, aparece una advertencia en la multipantalla, por lo que se puede eliminar cualquier contaminación del filtro antes de que llegue al depósito del líquido hidráulico.



Filtro de aire de elemento doble

El elemento de gran capacidad presenta una estructura de doble filtro que permite que el motor funcione limpio incluso en entornos industriales.



Filtro de combustible

El prefiltro, con un separador de agua integrado, maximiza el rendimiento de filtrado.



El aumento
de productividad
significa "Potencia"

El diseño estructural aumenta la resistencia y elimina los problemas hidráulicos. La durabilidad mejorada lleva la productividad a un nuevo nivel.



*Las especificaciones pueden variar en su área.

Mayor capacidad de filtrado para aceite hidráulico

Tiene dos filtros instalados para el retorno del aceite hidráulico, lo que elimina las obstrucciones y aumenta la durabilidad y confiabilidad del equipo hidráulico.



NOVO

Filtro de drenaje de bomba

El nuevo filtro de drenaje de bomba instalado aumenta la confiabilidad de la bomba.



NOVO

Filtro piloto

Un nuevo filtro piloto tipo de cartucho simplifica el mantenimiento.



La cómoda cabina ahora es más segura que nunca

Un entorno de trabajo más silencioso y cómodo. Una cabina que pone al operador en primer lugar es esencial para mejorar la seguridad.

Comodidad

Cabina súper hermética



El alto nivel de hermeticidad mantiene el polvo fuera de la cabina.

Interior silencioso

El alto nivel de hermeticidad garantiza un interior de cabina cómodo y silencioso.

Baja vibración

Los resortes de bobina absorben las pequeñas vibraciones, y los soportes de alta suspensión rellenos con aceite silikonado reducen las vibraciones más importantes. La larga carrera alcanzada por este sistema proporciona una excelente protección contra la vibración.

Doce veces la carrera de un soporte convencional

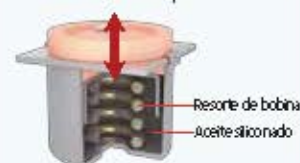

La visión amplia libera al operador

La ventana delantera incluye una gran pieza de vidrio sin una columna central del lado derecho para posibilitar una visión amplia y sin obstrucciones.

Rejilla del aire acondicionado detrás del asiento

NOVO



El aire acondicionado de gran tamaño tiene rejillas en las columnas posteriores que soplan desde atrás y hacia la izquierda y derecha del asiento del operador. Pueden ajustarse para dirigir un flujo directo de aire frío/caliente hacia el operador, lo que implica un entorno operativo más cómodo.

Un asiento más cómodo significa una mayor productividad



La resaca del asiento absorbe vibración



El regulador del asiento se puede empujar hacia atrás hasta quedar plano



Los detalles de diseño permiten ajustarse para lograr una comodidad óptima



Ingresar y salir de la cabina de gran tamaño es muy sencillo

La cabina ampliada proporciona mucho espacio para una puerta grande, una mayor altura, y un ingreso y salida más cómodos.

El equipo interior añade comodidad



Radio estéreo Bluetooth con Bluetooth instalado



USB-AUX



Salida de alimentación de 12V



Bandeja de almacenamiento operador



Portavasos grande

Seguridad

Cabina ROPS

La cabina que cumple con la norma ROPS (estructura de protección contra el vuelco) aprueba el estándar ISO (ISO-12117-2: 2008) y garantiza una mayor seguridad para el operador en caso de que la máquina vuelque.



Campo de visión ampliado para mayor seguridad



Espejo retrovisor izquierdo derecho



Espejo de espaldar inferior

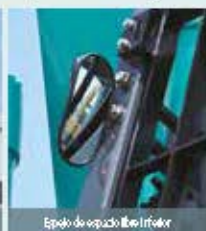

Muelle para caída de emergencia

Mayor seguridad garantizada por los espejos retrovisores en los lados izquierdo y derecho.



Distribución de los controles de trabajo basados en estándares



Cámara retrovisora especial





Monitoreo remoto para una mayor tranquilidad

KOMEXS (sistema de monitoreo de excavadoras de Kobelco) utiliza una comunicación satelital e internet para transmitir datos y, por lo tanto, puede implementarse en áreas donde otras formas de comunicación serían difíciles.

Cuando una excavadora hidráulica se equipa con este sistema, los datos sobre la operación de la máquina como las horas de operación, la ubicación, el consumo de combustible y el estado de mantenimiento se pueden obtener de forma remota.

Acceso directo al estado operativo

Datos de ubicación

Los datos de ubicación precisos pueden obtenerse incluso desde sitios donde las comunicaciones son difíciles.



Última ubicación



Registros de ubicación



Type of Operation	Working Hrs	Ratio
Total Working Hrs	169 Hrs	100 %
Digging Hrs	72.2 Hrs	43 %
Traveling Hrs	18.3 Hrs	11 %
Idle Hrs	15.9 Hrs	9 %
Opt. Att. Hrs	62.5 Hrs	37 %
Crane Mode Hrs	0 Hrs	0 %

Datos de trabajo

Horas de operación

- Una comparación de los tiempos de operación de las máquinas en múltiples ubicaciones muestra que las ubicaciones están más ocupadas y son más rentables.
- Los tiempos de operación en el sitio pueden registrarse de forma precisa, para realizar los cálculos de tiempo necesarios para las máquinas de alquiler, etc.

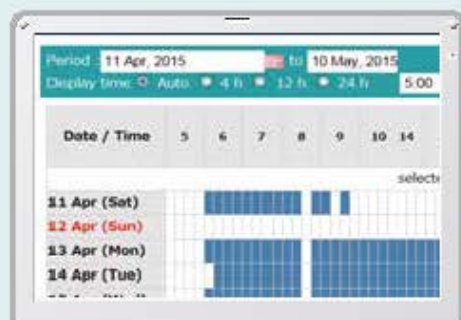

Informe diario

Datos de consumo de combustible

- Los datos sobre el consumo de combustible y los tiempos de ralentí pueden utilizarse para indicar mejoras en el consumo de combustible.

Work mode	Working Hrs	Total Fuel Consumption
H mode	2:06	24.5 L
S mode	0:00	0.0 L
E mode	109:19	1489.7 L
TOTAL	171:25	1514.2 L

Consumo de combustible

Gráfico del contenido del trabajo

- El gráfico muestra cómo las horas de trabajo se dividen en diferentes categorías operativas, incluidas excavación, ralentí, desplazamiento y operaciones opcionales.

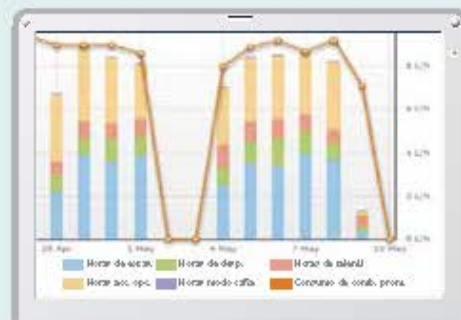

Estado de trabajo

Datos de mantenimiento y alertas de advertencia

Datos de mantenimiento de la máquina

- Proporcionan el estado de mantenimiento de máquinas diferentes que operan en múltiples sitios.
- Los datos de mantenimiento también se transfieren al personal de servicio de KOBELCO para posibilitar una planificación más eficiente de los servicios periódicos.

Model	Serial No.	Hour Meter	Engine Oil
SK135RLC-3/SK140SRL	Y007-09721	734 Hr	434
SK135RLC-3/SK140SRL	Y007-09789	73 Hr	429
SK210LC-9	Y012-10454	960 Hr	58
SK210LC-9	Y012-10481	549 Hr	498
SK75SR-	Y708-30374		

Mantenimiento

Alertas de advertencia

- Este sistema envía una alerta si se detecta una anomalía, lo que evita daños que podrían provocar un tiempo de inactividad de la máquina.

La información de la alarma puede recibirse por correo electrónico

- La información de la alarma o el aviso de mantenimiento pueden recibirse por correo electrónico, utilizando una computadora o un teléfono celular.



Los mensajes de alarma pueden recibirse en dispositivos móviles.

Informes diarios/mensuales

- Los datos operativos descargados a una computadora ayudan a formular informes diarios y mensuales.

Sistema de seguridad

Alarma de arranque del motor

- El sistema permite configurar una alarma si la máquina se opera fuera del tiempo designado.



Alarma de arranque del motor fuera del tiempo de trabajo determinado

Alarma de área

- Se puede configurar una alarma si la máquina se mueve de su área designada a otra ubicación.



Alarma de fuera del área preestablecida



Mantenimiento sencillo y en el acto

NO R/O

Hay amplio espacio en el compartimento del motor para que un mecánico realice el trabajo de mantenimiento en el interior. La distancia entre los escalones es menor para facilitar el ingreso y la salida. Y el mecánico puede trabajar cómodo, sin tener que contorsionarse ni poner el cuerpo en posiciones poco naturales. Finalmente, el capó es más liviano y fácil de levantar y bajar.



Escalón/barranda



Filtro de aire de elemento doble

Acceso a nivel del suelo

Dispuesto para un fácil acceso al radiador y los elementos del sistema de refrigeración



Lado izquierdo

El trabajo de mantenimiento, las verificaciones diarias, etc., pueden realizarse desde el nivel del suelo

La disposición permite un fácil acceso desde el nivel del suelo para realizar muchas verificaciones diarias y tareas de mantenimiento regulares.



Filtro de aceite del motor



Filtro piloto



Filtro de drenaje de bomba



Lado derecho



Pre-filtro con separador de agua

- 1 Filtro de aceite del motor
- 2 Filtro piloto
- 3 Filtro de drenaje de bomba
- 4 Pre-filtro con separador de agua

El mantenimiento eficiente mantiene la máquina al máximo de sus condiciones operativas



Función de visualización de información de la máquina

Ejemplos de visualización de información de mantenimiento

- Muestra solo la información de mantenimiento que se necesita, cuando se necesita.
- La función de autodiagnóstico proporciona una detección temprana de advertencias y la visualización de cualquier mal funcionamiento del sistema eléctrico.
- La función de diagnóstico de servicio facilita la verificación del estado de la máquina.
- La función de registro de las averías anteriores, incluido el mal funcionamiento irregular y transitorio.

Mantenimiento más eficiente dentro de la cabina



Caja de fusibles de fácil acceso

Los fusibles diferenciados de forma más precisa facilitan la localización de los malos funcionamientos.



Filtros de aire acondicionado

Los filtros de aire acondicionado internos y externos se pueden extraer fácilmente para la limpieza sin necesidad de herramientas.

Fácil limpieza



Estructura de la oruga

El diseño especial inclinado de la estructura lateral de la oruga permite limpiar fácilmente el barro.



Tapete del suelo de dos piezas desmontable

Tapete del suelo de dos piezas desmontable con manijas para una fácil extracción. Debajo del tapete del suelo se encuentra un drenaje del suelo.



Bandeja colectora de aceite del motor

Bandeja colectora de aceite del motor equipada con válvula de drenaje.

Ciclo de reemplazo:
1000
horas

Filtro fino prémium de alta duración

El filtro del aceite hidráulico de alta capacidad incorpora fibra de vidrio con un poder de limpieza y una durabilidad superiores.



Motor

Modelo	HINO P11C-UP
Tipo	Motor de inyección directa, diésel, enfriado por agua, de 4 ciclos y 6 cilindros, con turboalimentador intercooler
Cant. de cilindros	6
Diámetro y carrera	122 mm x 150 mm
Desplazamiento	10.52 L
Salida de energía nominal	Neta 257 kW/1850 min ⁻¹ (ISO 14396; sin ventilador)
Torque máx.	Neta 1400 N·m/1400 min ⁻¹ (ISO 14396; sin ventilador)

Sistema hidráulico

Bomba	
Tipo	Dos bombas de desplazamiento variable + una bomba de engranajes
Flujo de descarga máx.	2 x 370 L/min, 1 x 63.5 L/min
Configuración de la válvula de alivio	
Circuitos de excavación (principal)	31.4 MPa (320 kgf/cm ²)
Aumento de potencia	34.3 MPa (350 kgf/cm ²)
Circuito de desplazamiento	34.3 MPa (350 kgf/cm ²)
Circuito de giro	26.0 MPa (265 kgf/cm ²)
Circuito de control piloto	5.0 MPa (50 kgf/cm ²)
Bomba de control piloto	Tipo de engranaje
Válvula de control principal	8 carretes
Enfriador de aceite	Tipo de refrigeración por aire

Sistema de giro

Motor de giro	Motor de pistones axial
Freno de estacionamiento	De placas múltiples húmedas, hidráulico operado automáticamente
Velocidad de giro	7.6 min ⁻¹
Torque de giro	(183 kN·m)

Sistema de desplazamiento

Motor de desplazamiento	2 motores de dos pasos de pistones axiales
Frenos de desplazamiento	Freno hidráulico por motor
Frenos de estacionamiento	De placas múltiples húmedas
Zapatillas de desplazamiento	50 de cada lado
Velocidad de desplazamiento (alta/baja)	5.4/3.4 km/h
Fuerza de tracción de la barra de tracción	415 kN (ISO 7464)
Gradeabilidad	70 % (35°)
Distancia al suelo	510 mm

Cabina y control

Cabina	
Cabina de acero para todo tipo de clima, con supresión de ruido, montada en montajes de suspensión elevados rellenos de aceite siliconado y equipada con un tapete del suelo pesado y aislado.	
Control	
Palancas dobles o pedales dobles para operaciones hacia adelante y atrás de cada vía de forma independiente.	

Pluma, brazo y cucharón

Cilindros de la pluma	170 mm x 1590 mm
Cilindro del brazo	190 mm x 1970 mm
Cilindro del cucharón	160 mm x 1410 mm x 170 mm x 1429 mm

*Especificación ME

Capacidades de recarga lubricaciones

Tanque de combustible	638 L
Sistema de refrigeración	47.4 L
Aceite del motor	42.5 L
Engranaje de reducción de desplazamiento	2x15 L
Engranaje de reducción de giro	2x5 L
Tanque de aceite hidráulico	Nivel de aceite del tanque de 371 L sistema hidráulico de 631 L

Rangos de trabajo

Unidad: m

Pluma	Brazo	7.00 m*		
		ME 2.60 m	Corto 3.00 m	Estándar 3.45 m
a- Alcance de excavación máx.		11.25	11.77	12.07
b- Alcance de excavación máx. a nivel del suelo		11.01	11.54	11.84
c- Profundidad de excavación máx.		6.82	7.36	7.81
d- Altura de excavación máx.		11.15	11.14	10.92
e- Espacio libre máx. para verter		7.18	7.72	7.58
f- Espacio libre mín. para verter		3.07	3.23	2.78
g- Profundidad máx. de excavación de pared vertical		6.11	6.60	7.04
h- Radio de giro mín.		4.96	5.28	5.14
i- Carrera de excavación máx. a nivel del suelo		3.87	5.21	6.09
j- Profundidad de excavación para agujero de fondo plano de 2.4 m (8)		6.66	7.20	7.67
Capacidad del cucharón, colmado según ISO m ³		3.40	2.10	1.90

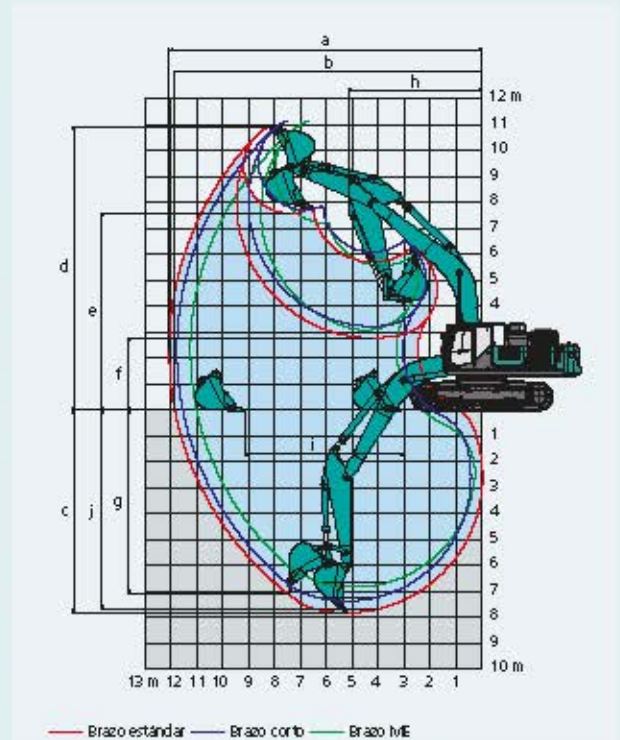

Fuerza de excavación (ISO 6015)

Unidad: kN

Longitud del brazo	ME 2.60 m	Corto 3.00 m	Estándar 3.45 m
Fuerza de excavación del cucharón	282/308*	270/295*	267/292*
Fuerza de arrastre del brazo	239/261*	224/245*	203/222*

*Aumento de potencia accionado.

Dimensiones

Unidad: mm

Longitud del brazo	ME 2.60 m	Corto 3.00 m	Estándar 3.45 m
A Longitud total	12 060	12 210	12 160
B Altura total (hasta parte superior de la pluma)	4330	3800	3610
C Ancho general		3350	
D Altura total (hasta parte superior de la cabina)		3380	
E Distancia al suelo del extremo trasero*		1260	
F Distancia al suelo*		510	
G Radio de giro trasero	3880	3800	
G' Distancia del centro de giro al extremo trasero	3880	3800	
H Distancia del tambor		4400	
I Longitud total de la oruga		5460	
J Ancho de vía		2750	
K Ancho de zapata		600	
L Ancho general de la estructura superior		2980	

*Incluir la altura de la zapata.

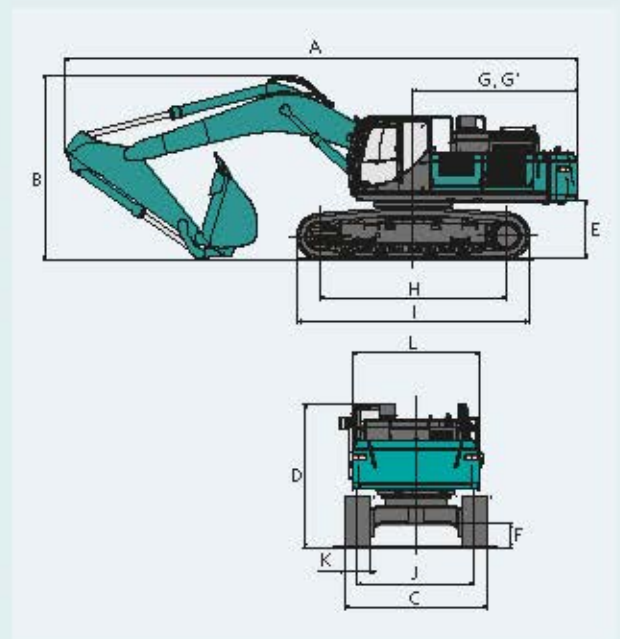

Peso operativo y presión sobre el suelo

En versión estándar, con pluma estándar, brazo de 3.45 m, y cucharón de 1.90 m³ colmado según ISO

Forma		Garras de zapata triples (altura pareja)		
Ancho de zapata	mm	600	800	900
Ancho general de la oruga	mm	3350	3550	3650
Presión sobre el suelo	kPa (kgf/cm ²)	87(0.89)	67(0.68)	60(0.61)
Peso operativo	kg	50 800	52 100	52 700

En versión estándar, con pluma ME de 6.50 m, brazo ME de 2.60 m y cucharón de 3.40 m³ colmado según ISO

Forma		Garras de zapata triples (altura pareja)		
Ancho de zapata	mm	600	800	900
Ancho general de la oruga	mm	3350	3550	3650
Presión sobre el suelo	kPa (kgf/cm ²)	90(0.92)	70(0.71)	62(0.63)
Peso operativo	kg	52 700	54 100	54 600

Capacidades de carga

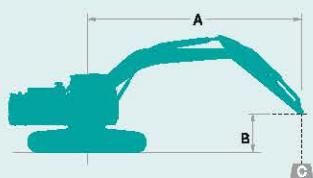

Capacidad sobre la parte delantera



Capacidad sobre el lateral o 360 grados

A: Alcance desde línea central de giro hasta la parte superior del brazo
 B: Altura superior del brazo sobre/debajo del suelo
 C: Capacidades de carga en kilogramos
 Cucharón: Sin cucharón
 Configuración de la válvula de alivio: 34.3 MPa (350 kgf/cm²)

SK500LC-10		Pluma: 7.00 m		Brazo: 3.45 m		Cucharón: no incluido		Contrapeso: 9800 kg		Zapata: 600 mm (carga pesada)					
A \ B		3.0 m		4.5 m		6.0 m		7.5 m		9.0 m		Al máx. alcance		Radio	
9.0 m	kg											*10 300	*10 300	7.76 m	
7.5 m	kg											*10 040	8850	8.85 m	
6.0 m	kg											8550	*9850	7.640	
4.5 m	kg											*10 610	8330	*9950	6.950
3.0 m	kg											*11 290	8060	*10 300	6.590
1.5 m	kg											*11 950	7800	10 370	6.470
G.L.	kg											12 370	7620	10 640	6.610
-1.5 m	kg	*13 000	*13 000	*25 630	20 010	*19 240	13 060	*15 140	9620	12 300	7560	11 380	7040	9.53 m	
-3.0 m	kg	*22 190	*22 190	*24 180	20 240	*18 460	13 130	*14 550	9670			*11 810	7940	8.76 m	
-4.5 m	kg	*28 200	*28 200	*21 180	20 700	*16 360	13 440	*12 370	9980			*11 980	9780	7.63 m	

SK500LC-10		Pluma: 7.00 m		Brazo: 3.00 m		Cucharón: no incluido		Contrapeso: 9800 kg		Zapata: 600 mm (carga pesada)					
A \ B		3.0 m		4.5 m		6.0 m		7.5 m		9.0 m		Al máx. alcance		Radio	
9.0 m	kg											*11 190	*11 190	7.36 m	
7.5 m	kg											*10 840	9310	8.51 m	
6.0 m	kg											*10 760	7980	9.27 m	
4.5 m	kg											*11 060	8240	*10 830	7.230
3.0 m	kg											*11 640	7990	10 930	6.850
1.5 m	kg											*12 190	7760	10 820	6.750
G.L.	kg											12 360	7620	11 140	6.920
-1.5 m	kg	*10 190	*10 190	*23 760	20 060	*19 100	13 050	*15 080	9630	*12 170	7630	*11 740	7430	9.21 m	
-3.0 m	kg	*22 140	*22 140	*23 220	20 350	*17 990	13 190	*14 150	9750			*11 890	8490	8.41 m	
-4.5 m	kg	*25 290	*25 290	*19 710	*19 710	*15 320	13 600					*11 680	10 710	7.22 m	

SK500LC-10		Pluma ME: 6.50 m		Brazo ME: 2.60 m		Cucharón: no incluido		Contrapeso: 11,200 kg		Zapata: 600 mm (carga pesada)					
A \ B		3.0 m		4.5 m		6.0 m		7.5 m		9.0 m		Al máx. alcance		Radio	
9.0 m	kg											*12 290	*12 290	6.23 m	
7.5 m	kg											*10 700	*10 700	7.56 m	
6.0 m	kg											*9970	*9970	8.41 m	
4.5 m	kg											*9680	8990	8.92 m	
3.0 m	kg											*9710	8480	9.17 m	
1.5 m	kg											*10 040	8380	9.15 m	
G.L.	kg											12 300	8570	*10 040	8.89 m
-1.5 m	kg											*12 050	9470	8.34 m	
-3.0 m	kg	*28 590	*28 590	*22 140	*22 140	*17 080	14 700					*12 420	11 190	7.45 m	
-4.5 m	kg											*11 180	*11 180	6.06 m	

Notas:

- No intente levantar o sostener ninguna carga que sea mayor que estas capacidades de carga en sus radios y alturas del punto de elevación especificados. Se debe deducir el peso de todos los accesorios de las capacidades de carga anteriores.
- Las capacidades de carga se basan en que la máquina esté sobre suelo nivelado, firme y uniforme. El usuario debe tener en cuenta las condiciones de trabajo, como el suelo desparejo, sin condiciones de nivelación, cargas laterales, detenimiento repentino de cargas, condiciones peligrosas, experiencia del personal, etc.
- Parte superior del brazo definido como punto de carga.
- Las capacidades de carga anteriores cumplen con la ISO 10567. No exceden el 87 % de la capacidad hidráulica de carga o el 75 % de la carga de vuelco. Las capacidades de carga marcadas con un asterisco (*) están limitadas por la capacidad hidráulica más que por la carga de vuelco.
- El operador debe estar totalmente familiarizado con las Instrucciones y Mantenimiento para el Operador antes de trabajar con esta máquina. Siempre se debe cumplir con las reglas de operación segura del equipo.
- Las capacidades de carga se aplican solo a las máquinas que estén fabricadas originalmente y equipadas normalmente por KOBELCO CONSTRUCTION MACHINERY CO., LTD.

EQUIPO ESTÁNDAR

MOTOR

- Motor, HINO P11C-UP, motor diésel con turboalimentador e intercooler
- Desaceleración del motor automática
- Parada de ralentí automático (AIS)
- Baterías (2 de 12 V 108)
- Motor de arranque (24 V - 6 kW), alternador de 60 A
- Apagado del motor automático para presión del aceite del motor baja
- Grifo de drenaje de la bandeja colectora de aceite del motor
- Filtro de aire de elemento doble
- Bomba de recarga de combustible

CONTROL

- Selector de modo de trabajo (modo H, modo S y modo ECO)
- Aumento de potencia
- Carga pesada

SISTEMA DE GIRO Y SISTEMA DE DESPLAZAMIENTO

- Sistema de prevención de rebote de giro
- Sistema de propulsión recta
- Desplazamiento de dos velocidades con reducción de cambio automática
- Conexiones de banda de rodamiento selladas y lubricadas
- Reguladores de banda de rodamiento de grasa
- Freno de giro automático
- Alarma de desplazamiento
- Cuatro camiles guía de cada lado

SISTEMA HIDRÁULICO

- Sistema de interflujo del brazo
- Sistema de calentamiento automático
- Enfriador de aceite hidráulico de aluminio
- Detector de obstrucciones del filtro del líquido hidráulico

ESPEJOS, LUCES Y CÁMARA S

- Dos espejos retrovisores, espejo de espacio libre inferior
- Cinco luces de trabajo delanteras (dos para la cabina, dos para la pluma, una para la caja de almacenamiento)
- Destelladores de giro y luces de trabajo traseras

CABINA Y CONTROL

- Cabina ROPS
- Dos palancas de control con operación piloto
- Bocina, eléctrica
- Luz de cabina (interior)
- Bandeja para equipaje
- Portavasos grande
- Tapete del suelo de dos piezas desmontable
- Apoyacabezas
- Barandas
- Limpiaparabrisas intermitente con lavaparabrisas de rociado doble
- Vidrio de seguridad polarizado
- Ventana delantera con apertura hacia arriba y ventana delantera inferior extraíble
- Monitor a color multipantalla fácil de leer
- Aire acondicionado automático
- Martillo para escape de emergencia
- Asiento con suspensión
- Radio AM/FM estéreo con parlante
- Aux y USB
- KOMEXS
- Orejetas de remolque
- Cubierta inferior
- Bomba de recarga de combustible

EQUIPO OPCIONAL

- Especificación de excavadora de masa
- Diversos brazos opcionales
- Amplia gama de zapatas
- Asiento con suspensión neumática
- Protector contra lluvia (puede interferir con la acción del cucharón)
- Protección de cabina
- Tubería adicional (aplicable a pluma de 7.0 m)
- Cámara retrovisora
- Tubería de trit. y mart.

Nota: El equipo estándar y opcional puede variar. Consulte a su distribuidor de KOBELCO para conocer los detalles.

Nota: Este catálogo puede contener accesorios y equipamiento opcional que no están disponibles en su área. Y puede contener fotografías de máquinas con especificaciones que difieren de las máquinas que se venden en su zona. Por favor, consulte a su distribuidor KOBELCO más cercano sobre los artículos que precisa.

Para utilizar esta máquina en trabajos de demolición se necesita equipo especializado. Antes de utilizarla comuníquese con su distribuidor de KOBELCO. Debido a nuestra política de mejora continua de nuestros productos, todos los diseños y especificaciones están sujetas a cambios sin aviso previo. Derechos de autor de **KOBELCO CONSTRUCTION MACHINERY CO., LTD.** Ninguna parte de este catálogo puede reproducirse de ninguna manera sin previo aviso.

KOBELCO CONSTRUCTION MACHINERY U.S.A. INC.

22350 Merchants Way Katy, TX 77449
Tel.: 281-888-8430 Fax: 281-506-8713
www.KOBELCO-USA.com

KOBELCO es la marca corporativa utilizada por Kobe Steel en diversos productos y en los nombres de una cantidad de empresas del Grupo Kobe Steel.

Consultas a: